

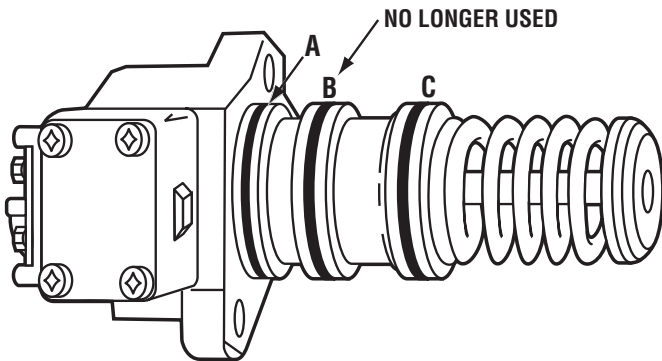

EKT-8561 O-Ring Installation Guide



NOTE: A change in production has resulted in the removal of the CENTER O-RING on E-Tech unit pumps. It has also been removed from this kit. When assembling O-Rings to pump, install the thicker O-Ring on the bottom groove (position C), the other O-Ring being installed on the top groove (position A). Be sure to lubricate with clean motor oil to ease pump installation.

ISO 9001
CERTIFIED



EKT-8561 Guía de instalación de anillos-O

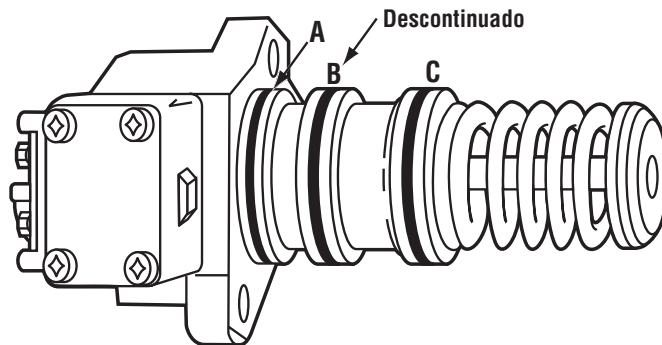

Nota: Un cambio en la producción a sido el descontinuar el uso del ANILLO-O CENTRAL (posición B) en las bombas de inyección de E-Tech. También ha sido retirado de nuestro kit EKT-8561. Cuando monte los anillos-O en la bomba de inyección, use el más grueso para la canal inferior (posición C), y el otro anillo en la superior (posición A). Asegúrese de lubricar con aceite de motor para facilitar la instalación.

ISO 9001
CERTIFIED

